

SCHEMA TECNICA

PRATIKA 220 SOLAR

NOVITÀ



DATI TECNICI

Altezza di lavoro	20/22 m
Angolo Curva	50° (25° + 25°)
Estensione Curva	2 m
Portata cesta porta pannelli	230 kg
Peso totale	750 kg
Angolo di lavoro pacco scala	40° / 89°
Velocità traslazione carrello min/max	16-32 m/min
Velocità sfilo	17.5 m/min
Ingombro minimo	1300 x 2035 mm
Ingombro massimo	2050 x 2035 mm

CARATTERISTICHE

- Cesta Base porta pannelli
- Movimentazione curva manuale con leve di sblocco in testata
- 10 angoli di regolazione della curva
- Pulsantiera mobile in testata
- Motore Carrello Variomatic con inverter
- Attacco timone su pacco scala
- Fine corsa magnetici
- Blocco rotazione su 15 posizioni
- Testata rimovibile con ruotine fisse
- 2 avvolgicavo esterni
- Pacco scala senza freni
- Funzionamento automatico con rallentamento e finecorsa di sicurezza
- Sollevamento pacco scala proporzionale
- Bolla di livellamento

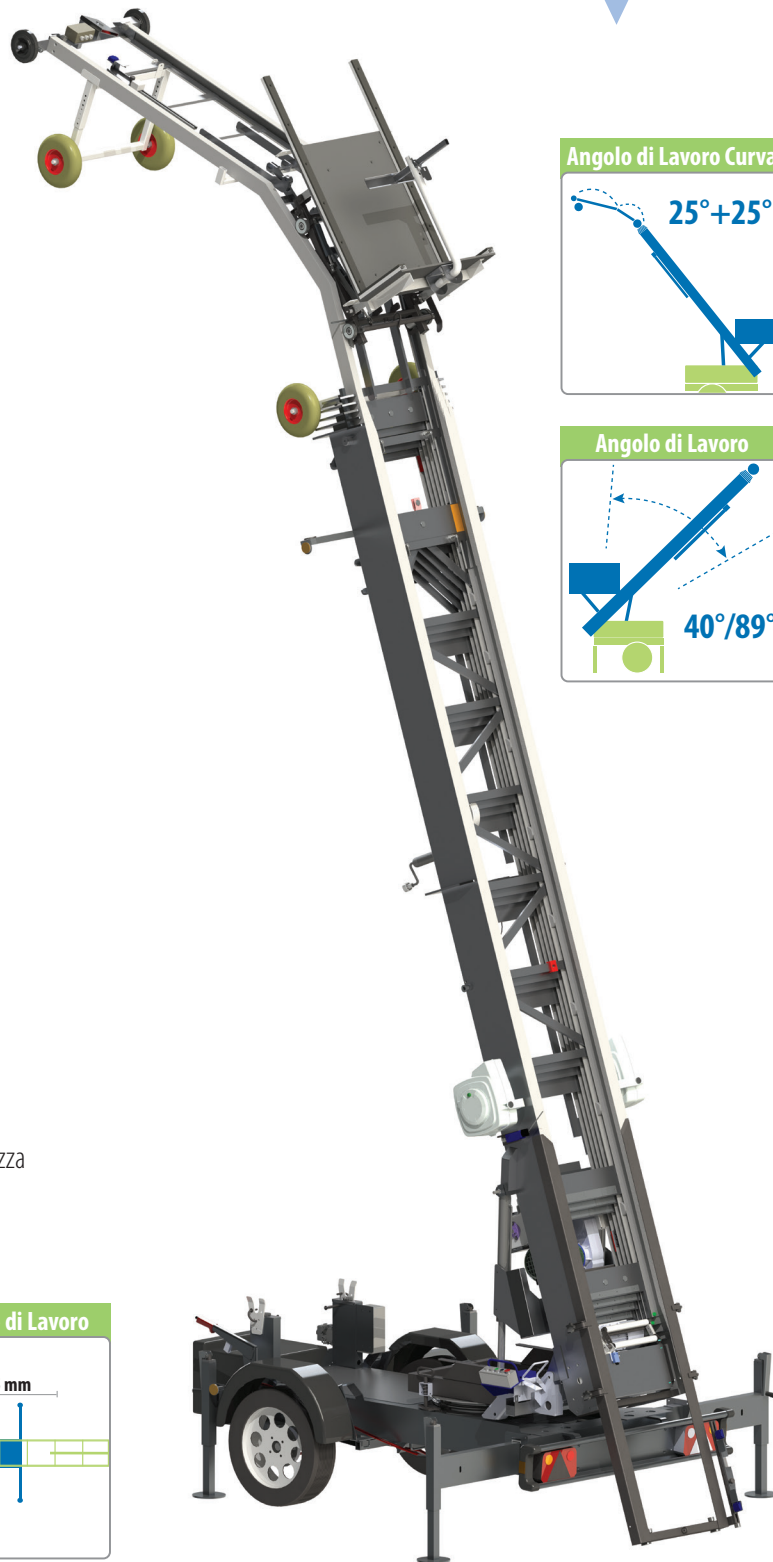

Angolo di Lavoro Curva

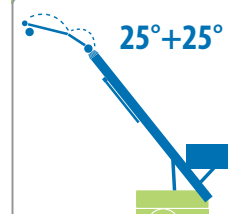

Angolo di Lavoro

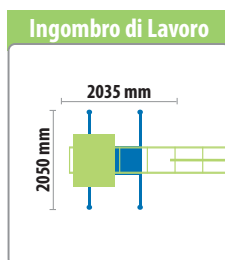
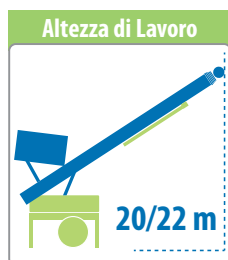
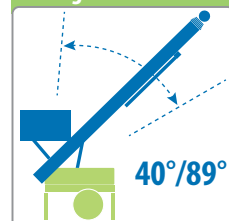

ITALIANO

INGOMBRI MACCHINA

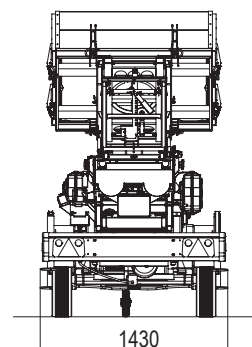
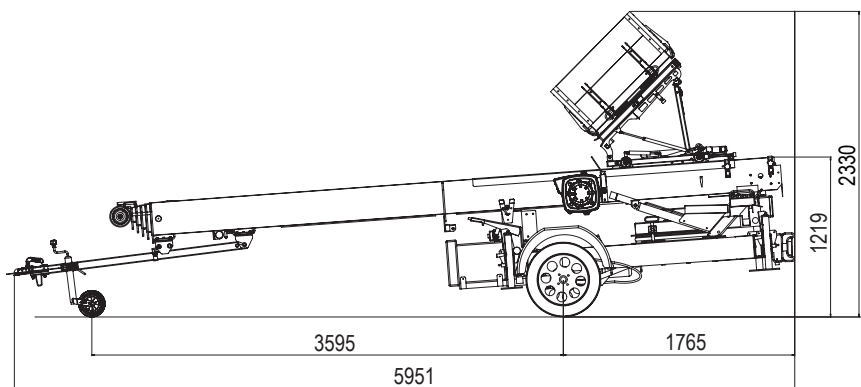

CESTA STANDARD

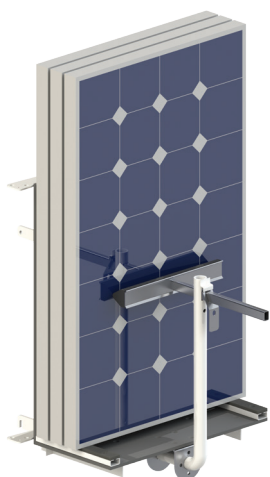

CESTE OPTIONAL

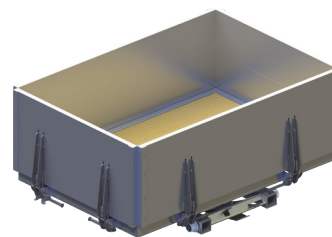

OPTIONAL

- Cesta per traslochi
- Cesta per secchi
- Cesta per mattoni
- Cesta spondine
- Cassetta per attrezzi PVC
- Personalizzazione verniciatura primo elemento pacco scala
- Kit Pratika 4.0

ACCESSORI COMPATIBILI

- Angolatore
- Salvavetro

NORD EST ELEVATORI srl

Via dell'Industria 2 bis/int.1 - 30031 Dolo (VE) - Tel. +39 041 51 00 131
info@nordestelevatori.com - www.nordestelevatori.com

PRATIKA[®]
www.pratikalift.com